



# EnviPOXY<sup>®</sup> – Innovation trifft Nachhaltigkeit

Die nächste Generation von Epoxidharzen



### Über die STOCKMEIER Gruppe:

Die STOCKMEIER Gruppe ist seit drei Generationen ein familiengeführtes Unternehmen. In 100 Jahren hat sie sich von einem regionalen Handelsunternehmen zu einer internationalen Gruppe mit über 2.200 Mitarbeitenden und mehr als 50 Standorten weltweit entwickelt.

Heute umfasst die STOCKMEIER Gruppe Unternehmen, die in der Herstellung und im Vertrieb von Chemikalien und Dienstleistungen tätig sind. Insgesamt werden über 11.000 Produkte produziert und an mehr als 30.000 Kunden weltweit verkauft. Diese Größe und Leistungsfähigkeit sind untrennbar mit höchster Individualität im Umgang mit Kunden und Produzenten verbunden. Alle Unternehmen der STOCKMEIER Gruppe sind anerkannte Spezialisten in ihren Bereichen. Gemeinsam ist ihnen die Begeisterung für ihre jeweiligen Aufgaben und Verantwortlichkeiten.

## Die Epoxidharz-Industrie steht vor einem Wandel:

Steigende Rohstoffpreise, strengere Umweltauflagen und die wachsende Nachfrage nach nachhaltigen Alternativen. EnviPOXY® von Spolchemie setzt neue Maßstäbe – mit bis zu 50 % weniger CO<sub>2</sub>-Emissionen bei gleichbleibend hoher Leistungsfähigkeit! Dank biogenem Glycerin enthält EnviPOXY® bis zu 33,5 % biobasierte Kohlenstoffe – ein echter Fortschritt für eine nachhaltige Zukunft.

**Wir beraten Sie gerne – sprechen Sie uns an!**

”

**Wir fassen unsere Ambitionen in unserer Nachhaltigkeitsstrategie zusammen: Der Weg in eine nachhaltige Zukunft. Einen Schritt weiter gehen: Die Null im Blick.**

**Trotz unseres rasanten internationalen Wachstums und unserem Streben nach Gewinnmaximierung, haben wir stets „die Null im Blick“: Null CO<sub>2</sub>-Emissionen, null Unfälle und arbeitsbedingte Verletzungen und null Verstößen gegen die Grundsätze eines ordnungsgemäßen Geschäftsgebarens.”**

Peter Stockmeier,  
Geschäftsführender Gesellschafter



### YouPro Projekt 2024/2025: Greenium

YouPro ist ein Programm der STOCKMEIER Gruppe zur Förderung der persönlichen Entwicklung junger Talente. Es vernetzt Nachwuchskräfte im gesamten Unternehmen, fördert gemeinsames Lernen und baut ein internationales Netzwerk auf.

Das Thema des YouPro-Jahrgangs 2024/2025 ist Nachhaltigkeit. Die Projektgruppe „Greenium“ hat intensiv an grünen Alternativen zu herkömmlichen Produkten gearbeitet.

Dieser Flyer ist im Rahmen des YouPro-Projekts entstanden und stellt die Ergebnisse der Greenium-Gruppe vor.

### Technische Übersicht „grüner“ Epoxidharze:

Beschreibung	Charakterisierung	Viskosität Pas, 25 °C	EEW g/mol	Farbe Hz,G*	Anwendungen	Eigenschaften
EnviPOXY® 510	BPA	12,5 – 16,0	183 – 193	max. 200	Klebstoffe, bauchemische Anwendungen und Verbundwerkstoffe	Geringer CO <sub>2</sub> -Fußabdruck, teilweise biobasiert
EnviPOXY® 520	BPA	12,0 – 14,5	182 – 192	max. 100	Klebstoffe, bauchemische Anwendungen und Verbundwerkstoffe	Geringer CO <sub>2</sub> -Fußabdruck, teilweise biobasiert
EnviPOXY® 525	BPA	10,0 – 12,0	179 – 189	max. 100	Klebstoffe, bauchemische Anwendungen und Verbundwerkstoffe	Geringer CO <sub>2</sub> -Fußabdruck, teilweise biobasiert
EnviPOXY® 530	BPA	8,0 – 10,0	176 – 186	max. 100	Klebstoffe, bauchemische Anwendungen und Verbundwerkstoffe	Geringer CO <sub>2</sub> -Fußabdruck, teilweise biobasiert

### Spolchemie kann die Wertschöpfungskette aufteilen in:

•..... ROHSTOFFE .....•..... PRODUKTION .....•..... PRODUKTE .....•

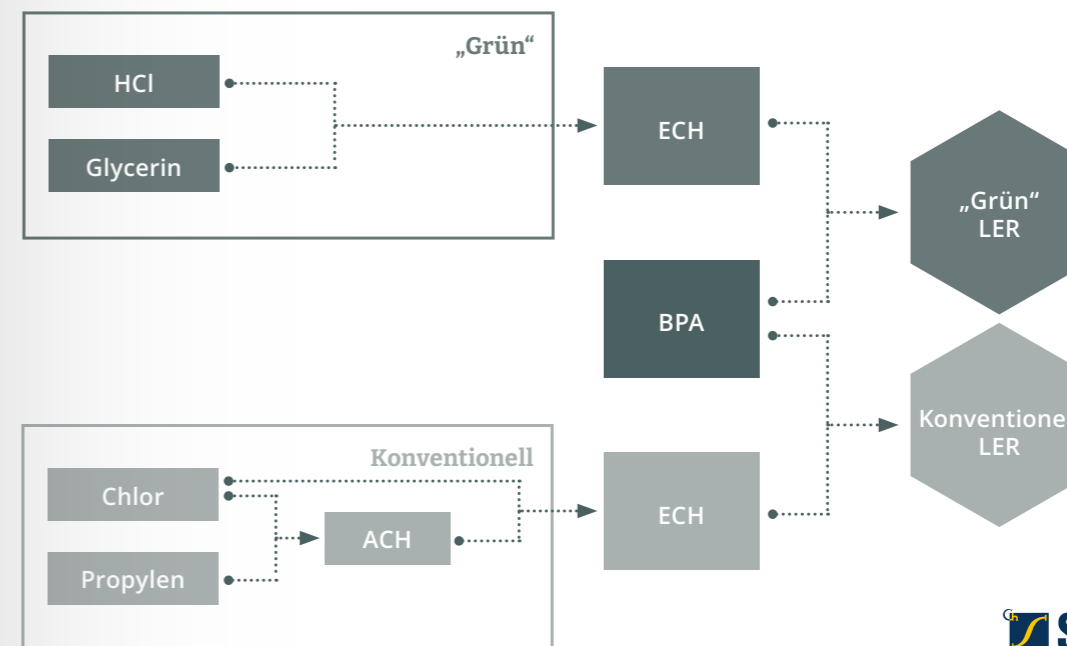

### Vorteile:

- 28 % biobasierter Kohlenstoffanteil
- Ca. 50 % geringerer CO<sub>2</sub>-Fußabdruck
- Vollständig vertikal integrierte Produktion
- Umweltleistung durch LCA bestätigt
- Hochleistungs-Epoxidharz als Drop-In-Lösung



**STOCKMEIER Chemie GmbH & Co. KG**

Am Stadtholz 37

33609 Bielefeld, Germany

Phone: +49 (0) 521 3037-0

Email: [coatings@stockmeier.com](mailto:coatings@stockmeier.com)

[www.stockmeier.com](http://www.stockmeier.com)